

## MONTERINGSVEJLEDNING

### 4. OLIEOVN

Refleks´ olieovne opstilles på en spildbakke med min. 50 mm høj kant.

Monter ovnen vandret og bedst med regulatoren i længderetningen af skibet. I skibe med stor motorkraft skal regulatoren vende mod stævnen. Hvorfor ?

Refleks´ olieovne fungerer helt uden brug af strøm, dvs. at olietilførslen af egen kraft skal løbe til brænderen.

Olieniveauet i regulatoren er ca. 10 mm højere end bunden af brænder-potten.

Store konstante krængninger bevirker, at olietilførslen svigter. Ovnen går ud. Monter regulatoren i længderetningen, specielt i sejlbåde, max. krængning 15 gr.

Minimum afstand uden isolering er 300 mm fra brændbart materiale. Fabrikken anbefaler isolering bag og over ovnen, ved installation i skibe skal Søfartsstyrelsens regler om isolering og beklædning af skottet, som vist på vedlagte skitse, følges.

Monter ovnen så lavt i skibet som muligt. Ovnen suger luften til forbrændingen gennem de aflange huller forneden i kappen (ikke F og C modellerne).

Man fjerner altså fodkulden i skibet og man opnår den ensartede varme med en lav montering af ovnen.

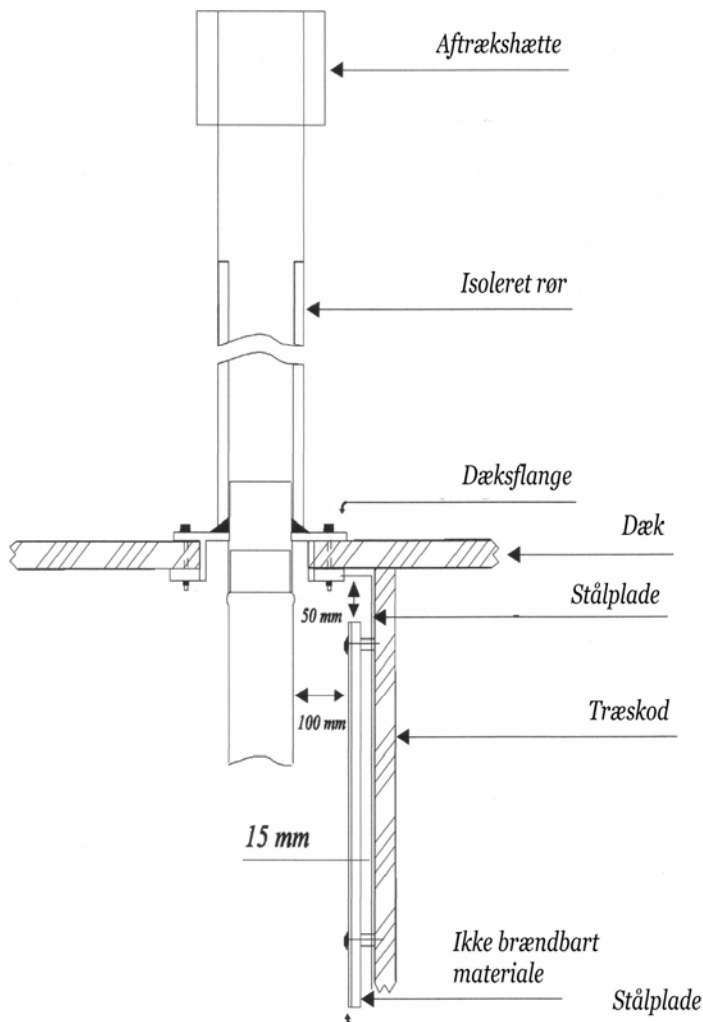

#### DÆKSFLANGE:

Dæksflangen er monteret med en isoleringsring. Største dimension ring vendes nedad ved montering og skæres gennem ruf/dæk.

